

仕様		
能力	2000	KN
機械高さ	184	mm
ストローク	30	mm
使用圧力	70	MPa
受圧面積	283.4	cm ²
ロッド径	Φ170	mm
重量	約90	kg

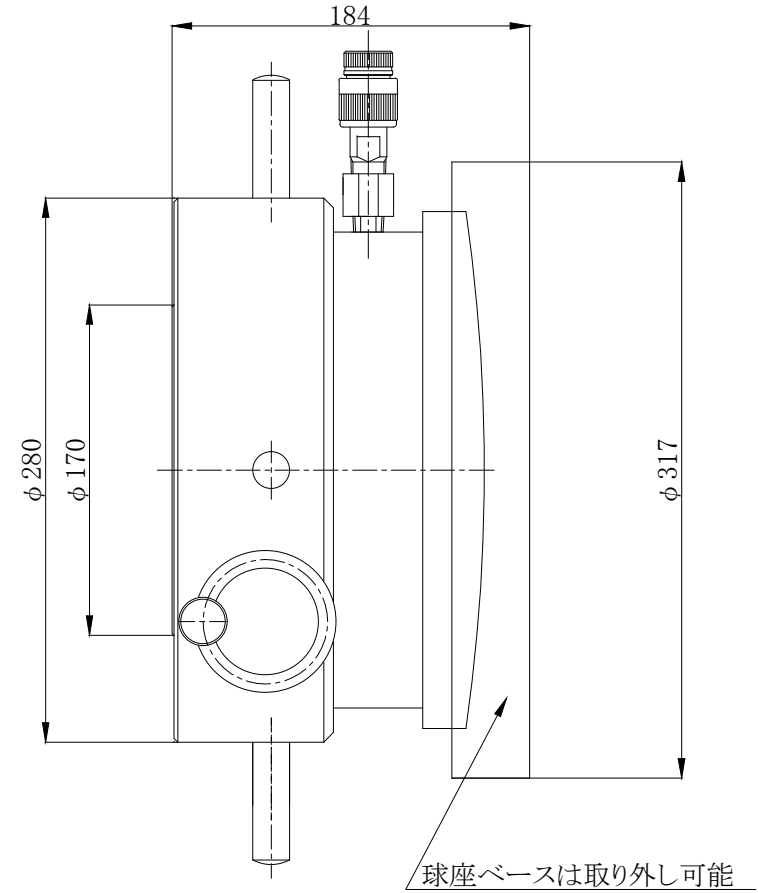
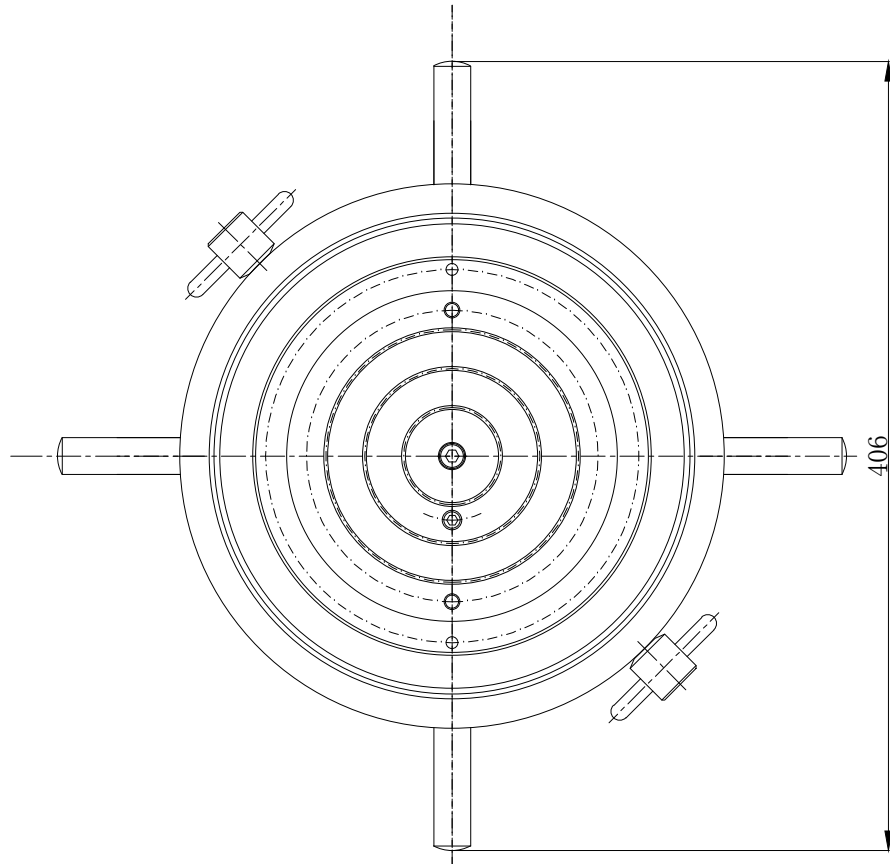

名	安全ナット付きジャッキ(球座付)	尺 度
称	ANQ-2003	1:4
株式会社 関東油機サービス		