

仕様		
能力	1000	KN
機械高さ	155	mm
ストローク	30	mm
使用圧力	65	MPa
受圧面積	154	cm ²
ロッド径	Φ110	mm
重量	約42	kg

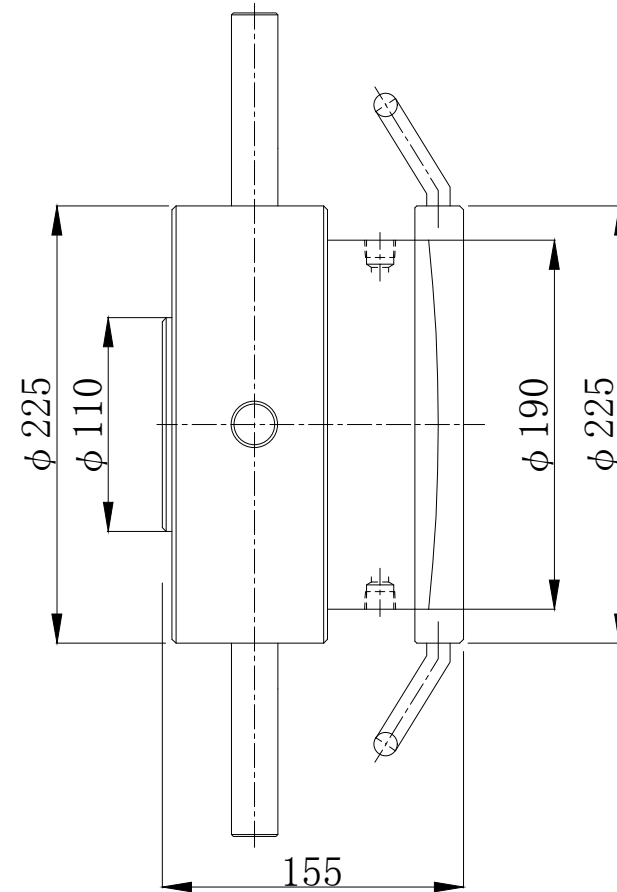
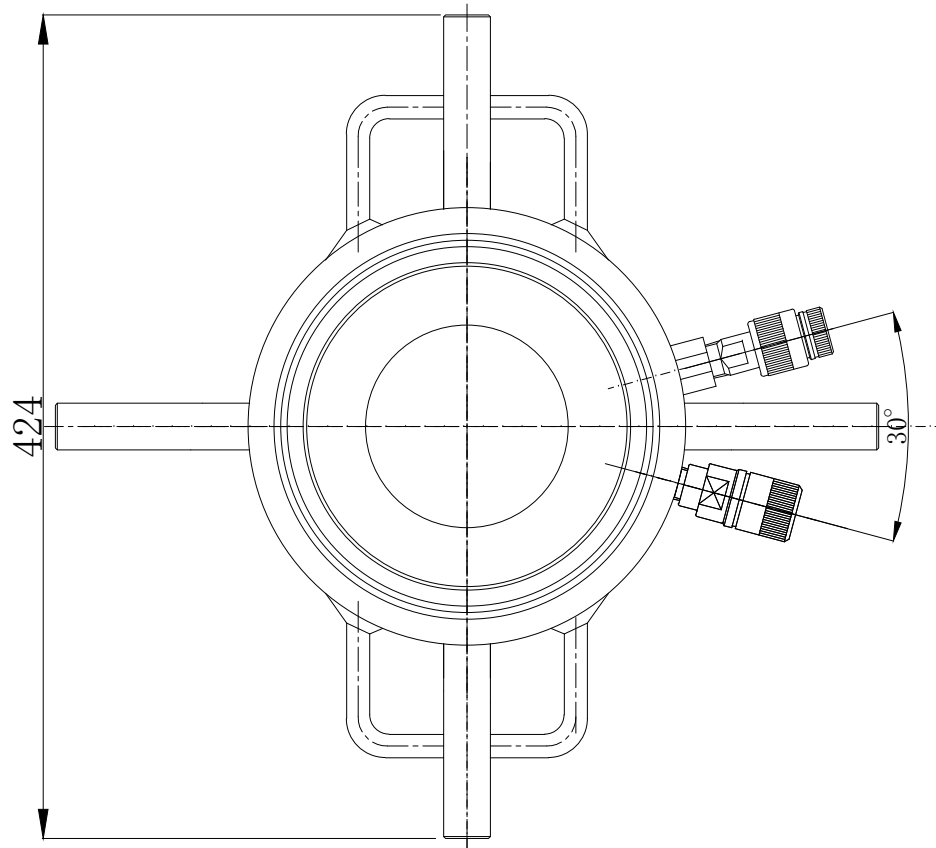

名称	安全ナット付きジャッキ(複動)	尺度
	SAN-1003	1:3
株式会社 関東油機サービス		